

CARACTÉRISTIQUES

- Support et confort grâce à un design enveloppant de l'assise
- De taille compacte pour optimiser l'espace disponible
- Coutures doubles surpiquées pour une robustesse et une finition soignée.
- Coussins d'assises fixés pour dissuader de tout usage abusif



MATÉRIAU / FABRICATION

La gamme Sigma est fabriquée en triplis et en bois tendre. Une plateforme d'assise fixe et un panneau de base fermé limitent les possibilités de dissimulation. Le siège fixe rembourré est composé de mousse CMHR (Combustion Modified High Resilience), ignifuge et sécurisée, garantissant la sécurité des utilisateurs et du personnel.

NORMES DE CONTRÔLES

- BS EN 16139:2013 level 2 (Max weight capacity = 31 stone/200kg)
- Fabrics fire retardancy - BS 7176:2007 Source 5

OPTIONS

- Disponible en version Plus (1SIGP2-400)
- Modèles Sigma chauffeuse et 3-places :

1SIG1-100
78,6 H | 79 L | 78,7 l (cm)
Hauteur d'assise : 44 cm
Poids : 23 kg



1SIG3-100
78,6 H | 173,3 L | 78,7 l (cm)
Hauteur d'assise: 44 cm



FINITION

Pieds en plastique noir haute résistance en standard, fixés à l'aide de vis de sécurité.

REVÊTEMENTS

Disponible dans un large choix de revêtements imperméables.

ENTRETIEN

Consultez la section dédiée aux conseils d'entretien sur notre site web pour plus de détails <https://fr.pineapplecontracts.com/revetements/conseils-entretien/>

GARANTIE

7 ans de garantie (ne couvre pas les revêtements)

SIGMA

CANAPÉ
2-PLACES

1SIG2-100

78,6 H | 135,2 L | 78,7 l (cm)

Hauteur d'assise: 44 cm

Poids : 33 kg

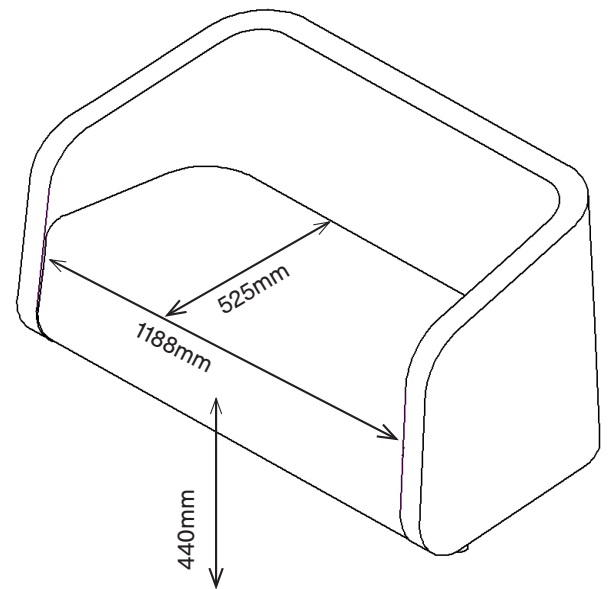
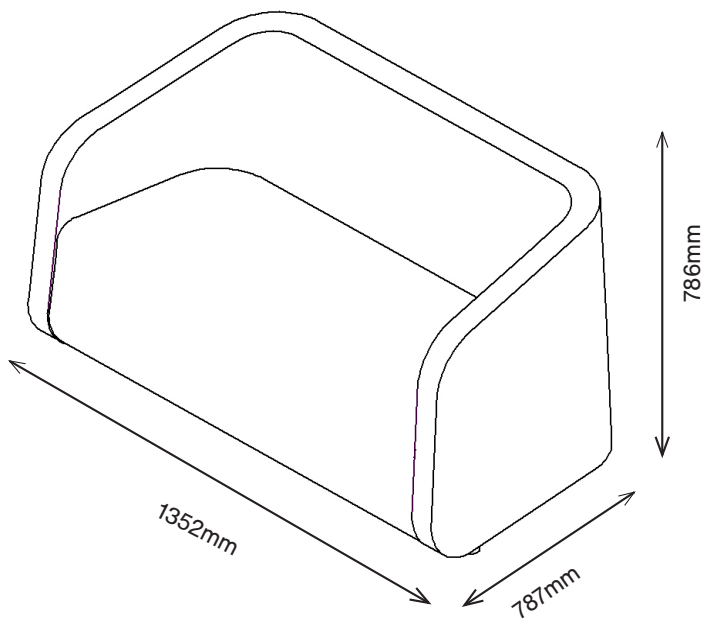

T

+33 (0)1 70 70 82 60

E

contact@pineapplecontracts.com

W

fr.pineapplecontracts.com

Pineapple