

HELIX PLUS

CANAPÉ 2 PLACES

1HLX2-400

93 H | 153 L | 100 P

Hauteur de l'assise : 45 cm



CARACTÉRISTIQUES

- Renforcement en contreplaqué pour plus de solidité
- Base de l'assise fermée pour empêcher la dissimulation d'objets illicites
- Housses des coussins amovibles pour un entretien facile

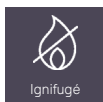

Ignifugé



MATÉRIAU / FABRICATION

Structure lestée fabriquée à partir d'un mélange d'aggloméré et de contreplaqué avec pieds en hêtre massif. Des options de renforts en contreplaqué résistant (certifiés conformes à la norme BS EN 15373:2007) offrent d'excellents niveaux de durabilité et de solidité. Housses des coussins amovibles pour une facilité d'entretien. L'intérieur est conçu en mousse CMHR (haute résilience à combustion modifiée) ignifuge pour une utilisation sécurisée pour les utilisateurs comme pour le personnel. Tous les tissus sont ignifuges conformément aux normes M

NORMES DE CONTRÔLE

- Solidité - conforme à la norme BS EN 16139:2013
- Inflammabilité - conforme aux normes M

OPTIONS

- Également disponible en modèle standard

COLORIS / FINITION

- Disponible en finition hickory
- Choix étendu de revêtements

MONTAGE

Livré monté et prêt à l'emploi

INSTALLATION

Pas d'installation requise

CONSEILS D'ENTRETIEN

Reportez-vous à la section sur les meubles recouverts de tissus ou nos recommandations d'entretien pour obtenir des instructions sur l'entretien des tissus

GARANTIE

Garantie 7 ans.
La garantie qui couvre le tissu varie en fonction du fabricant

T

01 70 70 82 60

E

contact@pineapplecontracts.com

W

fr.pineapplecontracts.com

Pineapple

HELIX PLUS

CANAPÉ 2 PLACES

1HLX2-400

93 H | 153 L | 100 P

Hauteur de l'assise : 45 cm

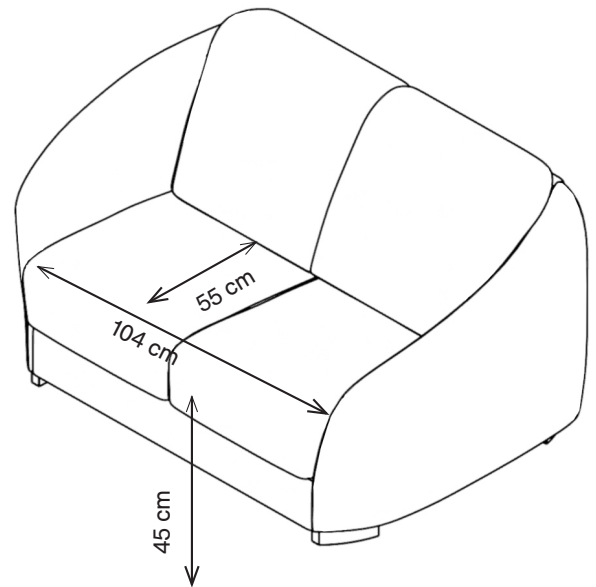
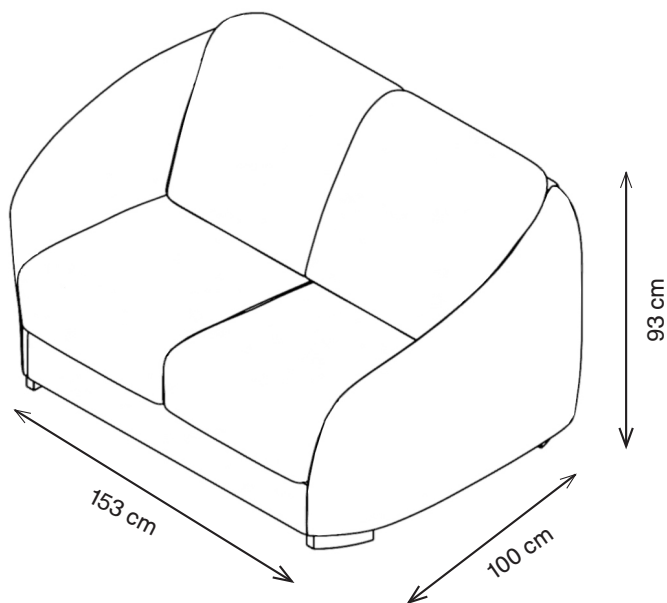

T

01 70 70 82 60

E

contact@pineapplecontracts.com

W

fr.pineapplecontracts.com

Pineapple