

# CADREGA FAUTEUIL À DOSSIER HAUT

1CGH1-400

1200H | 600P | 660L (cm)

Hauteur du siège: 49cm

Poids: 11.5kg



## CARACTÉRISTIQUES

- Gamme de sièges polyvalents au design minimaliste
- Un espace hygiénique entre l'assise et le dossier pour empêcher la saleté et la poussière de s'accumuler
- Poids statique du siège testé à 227 kg
- Pieds et cadre en bouleau massif



### MATERIAL/FABRICATION

D'un style élégant et d'une taille compacte, il est empilable pour un rangement facile lorsqu'il n'est pas utilisé (4 hauteurs). Les zones rembourrées sont fabriquées en mousse ignifugée haute densité CMHR (combustion modifiée haute résilience), sans danger pour les utilisateurs et le personnel.

### NORMES DE CONTRÔLE

- Retardateur de feu selon BS7176:2007 source 5
- Résistance et stabilité testées selon
- BS EN 16139:2013 niveau 2
- Poids statique du siège testé à 227 kg

### OPTIONS

- Disponible avec une mousse anti-pression pour réduire le risque d'escarres
- Version bas du dos disponible (voir ci-dessous)

1CGL1-400  
85H | 60P | 66L (cm)  
Hauteur du siège: 49cm  
Poids: 10kg



1CGF-100  
30H | 51P | 32L (cm)  
Poids: 3kg



### COLORIS / FINITION

Pieds et cadre en bouleau massif

### TISSU

Disponible dans un large choix de tissus, dont le vinyle, imperméable, non imperméable et cuir

### MONTAGE

Livré monté et prêt à l'emploi

### INSTALLATION

Pas d'installation requise

### CONSEILS D'ENTRETIEN

Voir la section sur les meubles rembourrés de nos directives d'entretien.

<https://fr.pineapplecontracts.com/upholstery/conseils-dentretien/>

### GARANTIE

Garantie 5 ans. (ne comprend pas les tissus)

T

01 70 70 82 60

E

contact@pineapplecontracts.com

W

fr.pineapplecontracts.com

# Pineapple

# CADREGA FAUTEUIL À DOSSIER HAUT

1CGH1-400  
120H | 60P | 66L (cm)  
Poids: 11.5kg

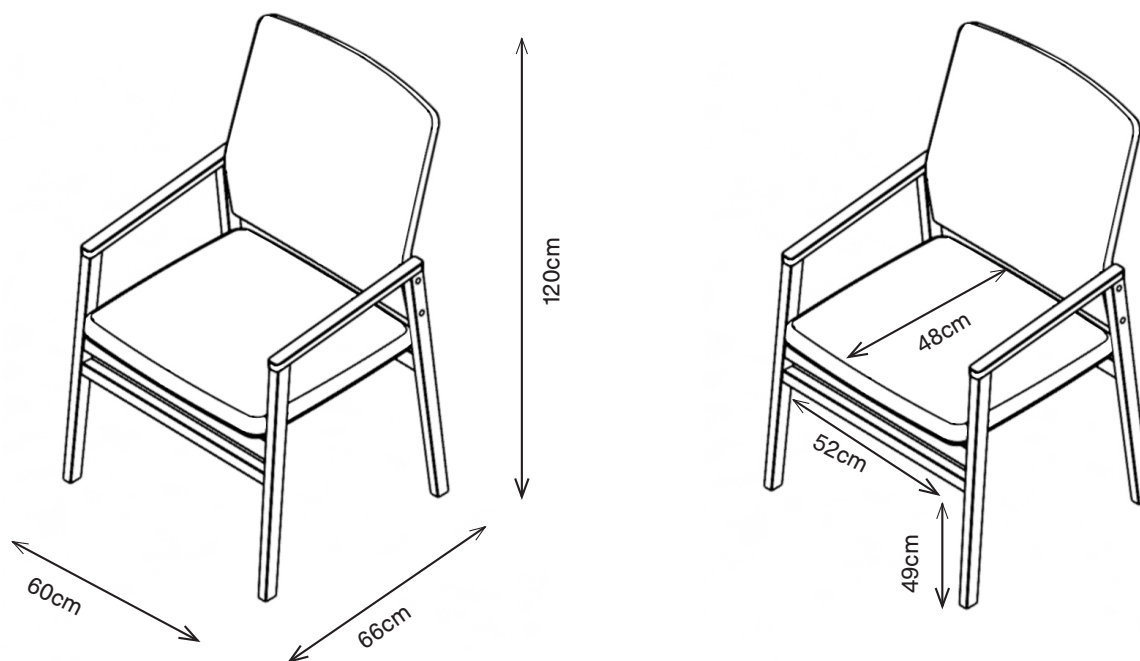

1CGL1-400  
85H | 60P | 66L (cm)  
Poids: 10kg

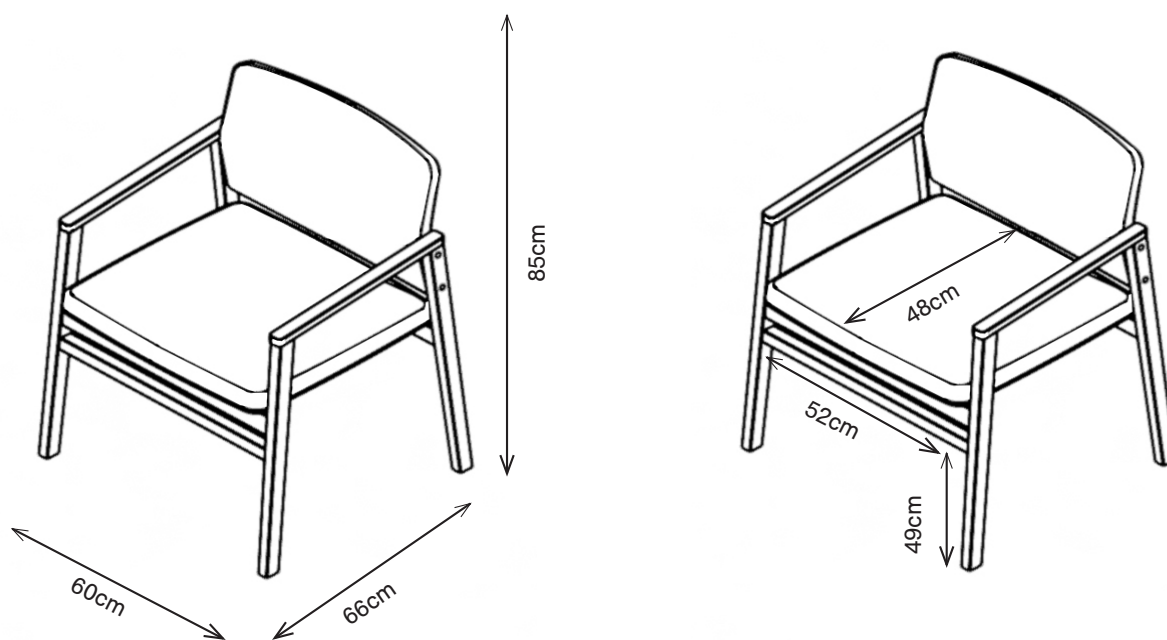

T

0170 70 82 60

E

contact@pineapplecontracts.com

W

fr.pineapplecontracts.com

# Pineapple