

# MAGNA 2.0 CANAPÉ 3 PLACES

1MG3-200

76.9 H | 173.3 L | 85.2 P (cm)

Hauteur d'assise : 44.7 cm

Poids : 82 kg

1



Le Magna 2.0 canapé 3 places combine confort, durabilité et sécurité.

Sa structure contreplaqué offre robustesse et hygiène. Les coussins fixés avec option de coutures anti-dissimulation garantissent la sécurité, tandis que la mousse CMHR ignifugée apporte confort et protection aux usagers.



## CARACTÉRISTIQUES

- Renfort en contreplaqué pour plus de solidité
- Coutures "zéro profondeur" pour empêcher la dissimulation
- Base entièrement fermée pour éviter la dissimulation
- Coussins d'assise et de dossier fixes pour prévenir tout mauvais usage
- Mobilier lesté pour décourager les usages abusifs
- Résistance et stabilité testées pour un usage intensif en collectivité

## NORMES DE CONTRÔLE

- Ignifugé selon la norme BS7176:2007, source 5
- EN 16139:2013, Niveau de test 2 (pour adultes jusqu'à 110 kg)
- Exigences de résistance, durabilité et sécurité pour l'assise non domestique – ANSI/BIFMA X5.4-2020

## GARANTIE

Garantie 7 ans (hors revêtements)

## COLORIS

Piètement avec finition laquée naturelle



Coloris principal

## REVÊTEMENT

Disponible dans un large choix de revêtements : vinyle, imperméable, non imperméable et cuir



## OPTIONS

- Disponible en fauteuil, 2 places et 3 places
- Proposé en version Standard ou Plus avec différents niveaux de renfort
- La version plinthe est uniquement disponible sur la gamme Plus
- La fixation au sol est uniquement possible sur la version Plus avec plinthe

T

+33 (0)1 70 70 82 60

E

contact@pineapplecontracts.com

W

fr.pineapplecontracts.com

# Pineapple

# MAGNA 2.0 CANAPÉ 3 PLACES

1MG3-200

76.9 H | 173.3 L | 85.2 P (cm)

Hauteur d'assise : 44.7 cm

Poids : 82 kg

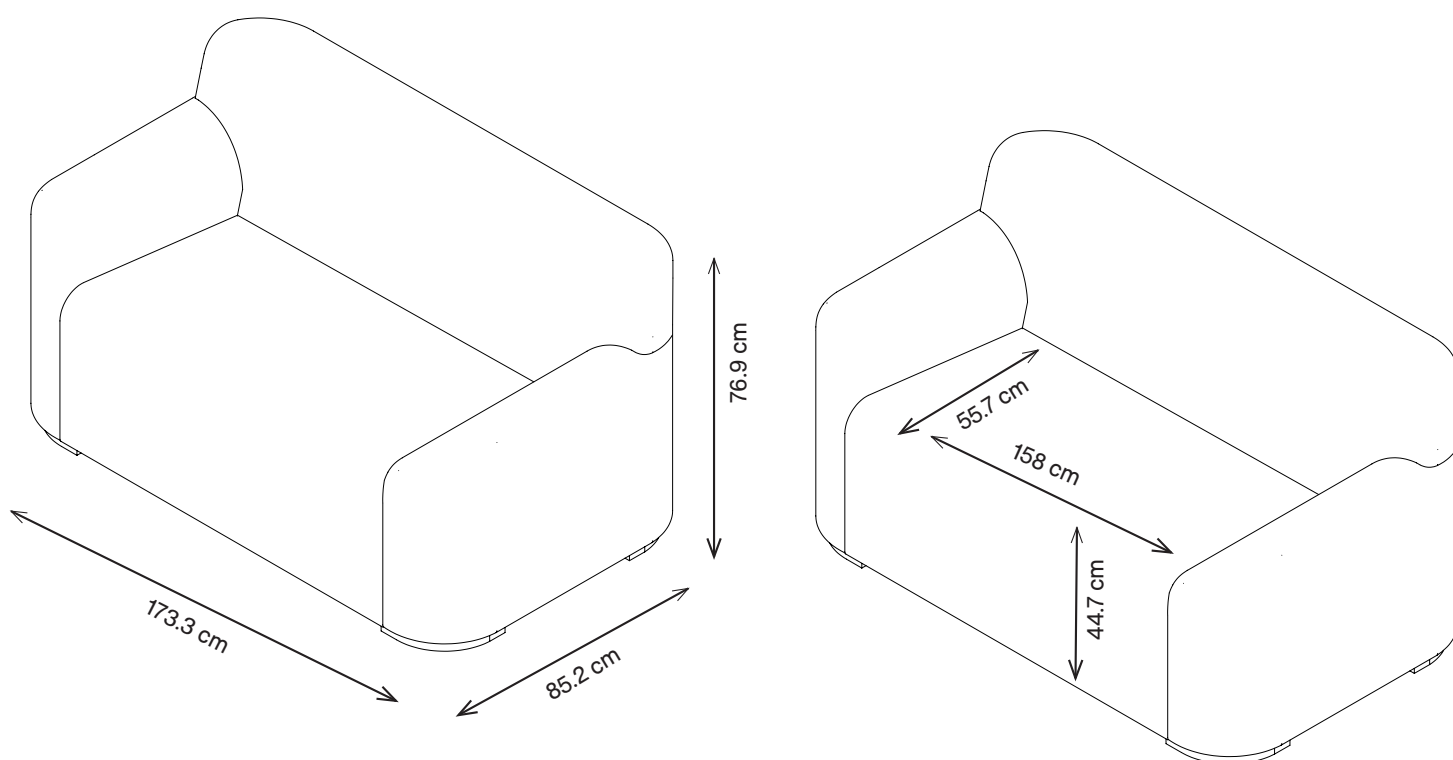

T

+33 (0)170 70 82 60

E

contact@pineapplecontracts.com

W

fr.pineapplecontracts.com

**Pineapple**