

DOMUS PLUS 2.0

Assises
renforcées



Pineapple

Conçue pour les environnements de santé mentale, la gamme Domus allie sécurité, durabilité et esthétique apaisante.

Avec ses lignes épurées, ses matériaux naturels et son design rassurant, elle offre une solution à la fois fonctionnelle et accueillante pour les espaces thérapeutiques sécurisés.

Sa coque en contreplaqué aux formes arrondies garantit une excellente robustesse tout en éliminant les angles vifs, contribuant ainsi au bien-être des usagers et à la longévité du mobilier.

Le coussin fixe empêche tout déplacement ou démontage non autorisé, assurant des performances durables dans les environnements exigeants.

Les coutures anti-dissimulation sont spécialement conçues pour limiter les risques en empêchant la dissimulation d'objets dans le revêtement.

Domus







DOMUS PLUS 2.0

Résistance statique
testée jusqu'à



Domus Plus 2.0 fauteuil
1DS1-100
78,5 H | 78 L | 73,3 P (cm)
Hauteur d'assise : 46 cm
Poids : 35,5 kg



Domus Plus 2.0 canapé 2 places
1DS2-100
78,5 H | 135,4 L | 73,3 P (cm)
Hauteur d'assise : 46 cm
Poids : 57,5 kg



CARACTÉRISTIQUES

- Assise confortable renforcée pour les environnements exigeants
- Renforts en contreplaqué, avec base entièrement fermée limitant les possibilités de dissimulation
- Coussin d'assise fixe et coutures anti-dissimulation
- Lésté pour dissuader tout usage abusif
- Conception à ligature réduite
- Assise intégrée au dossier pour une résistance accrue
- Patins en Téflon protégeant les revêtements de sol
- Structure en bouleau massif de série
- Résistance et stabilité testées pour un usage intensif

OPTIONS

- Disponible uniquement en version Plus
- Large choix de revêtements étanches



*Conception à ligature
réduite*

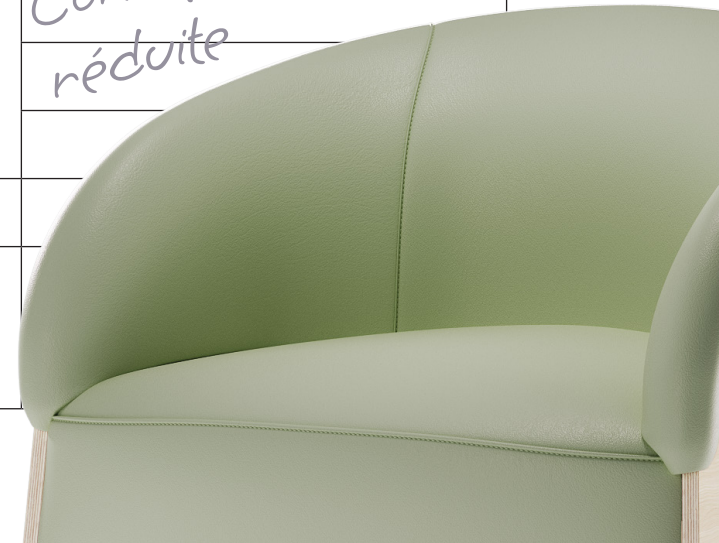

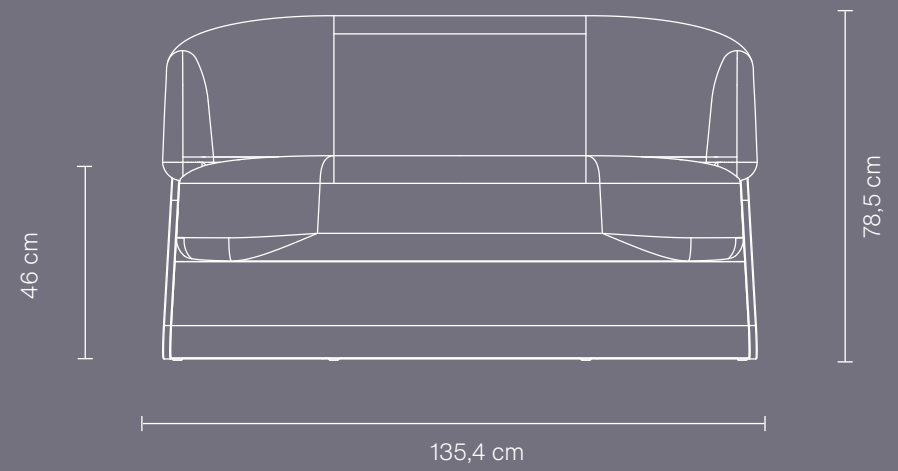
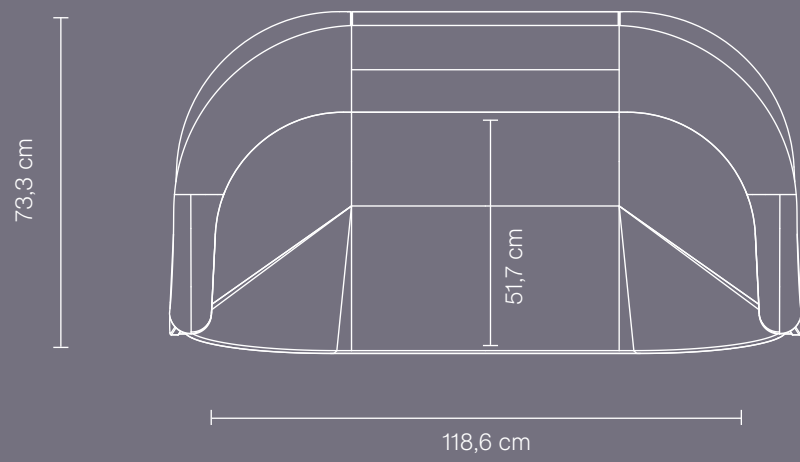
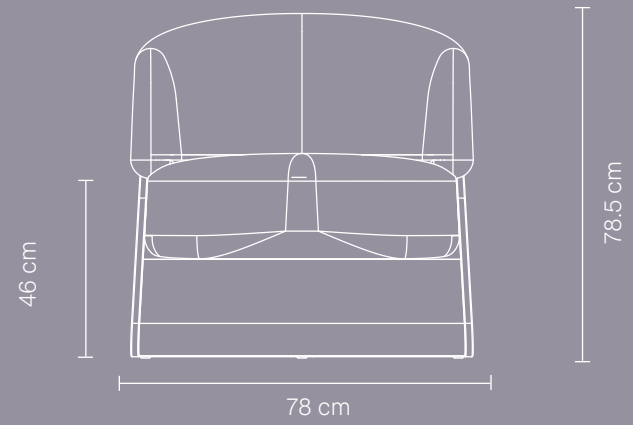
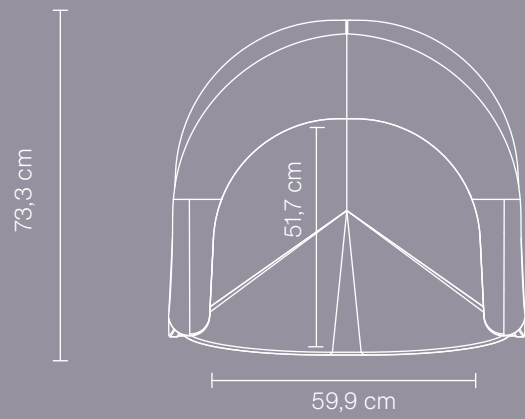

Contactez-nous...

Pour organiser une démonstration ou réserver une visite de notre showroom, veuillez composer le +33 (0)1 70 70 82 60 ou envoyer un courriel à contact@pineapplecontracts.com

Découvrez nos produits

13 rue Louis Aragon, ZI La Vignasse, 07800 La Voulte-sur-Rhône (France)

T +33 (0)1 70 70 82 60

E contact@pineapplecontracts.com

W fr.pineapplecontracts.com



Pineapple